



FICHA TECNICA

ARMARIO DE MEDIDA CPM-1ME-UF

FT N°: 1559

Revisión: 00

Fecha: 24.11.2008

REFERENCIA CAHORS: 0256842

REFERENCIA UNION FENOSA: CPM-1ME-UF

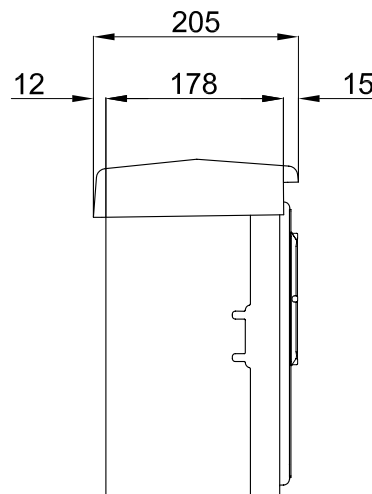
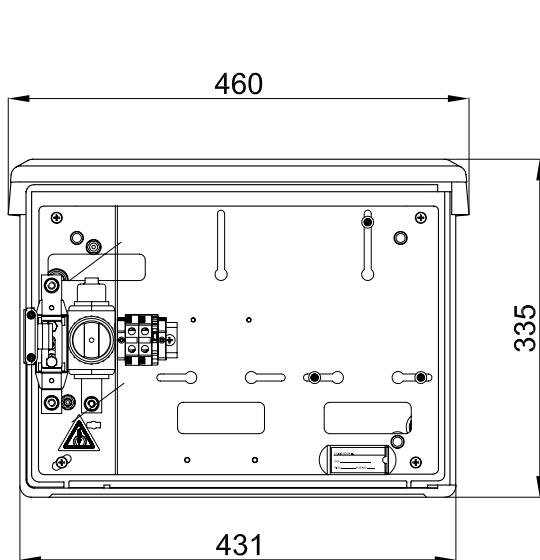
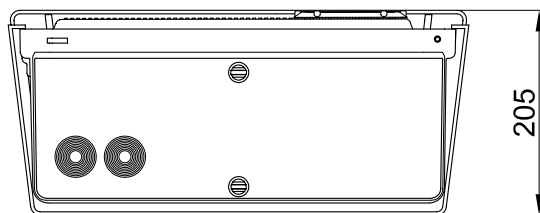

ESQUEMA ELECTRICO:



CARACTERISTICAS:

- Tensión asignada: 400V
- Intensidad asignada: 100A
- Grados de protección IP43, IK10
- Base portafusible rotativa de seguridad FS-100 para fusibles 22x58
- Neutro amovible
- Bornes de salida con capacidad de embornamiento hasta 25 mm²
- Borne seccionable con capacidad de embornamiento hasta 2,5 mm²
- Bornes de entrada mediante tornillo Inox M8

NORMAS:

- UNE-EN 60439
- UNE-EN 20324
- UNE-EN 50102
- REBT ITC BT 13
- DIRECTIVA
- UNE-EN 21103
- UFD-1.3.56.02A

UTILIZACION:

- Protección y medida de suministros eléctricos individuales
- Instalación en fachada exterior de los edificios o muros de cierre
- Montaje empotrable de acuerdo al REBT