

FICHA TECNICA

CAJAS GENERALES DE PROTECCION Y MEDIDA

FT N°: 8660

Revisión: 00

Fecha: 22.11.2010

REFERENCIA CAHORS: 0257645

REFERENCIA HC ENERGIA: CPM1-D2

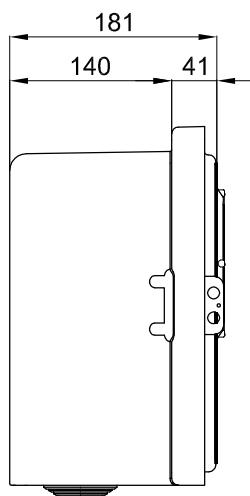
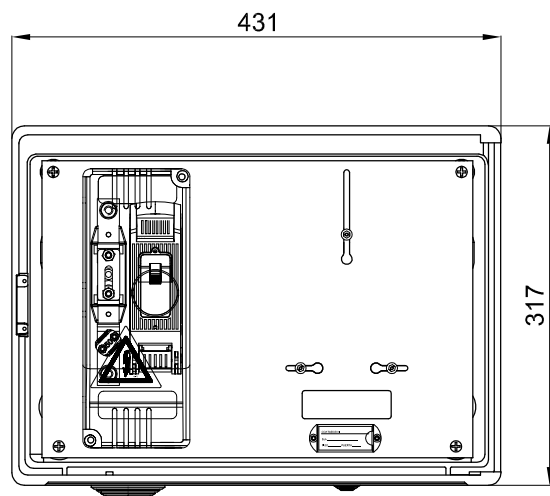
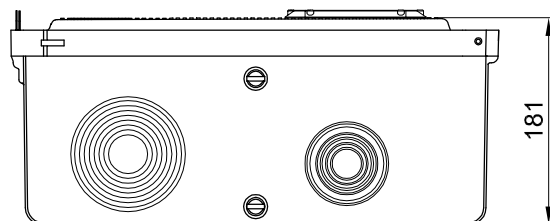

ESQUEMA ELECTRICO:



CARACTERISTICAS:

- Tensión asignada: 440V
- Intensidad asignada: 63A
- Grados de protección IP43, IK09.
- Base seccionable en carga BUC-00 160A.
- Neutro amovible con borne puesta a tierra de 50mm².
- Cableado con conductores de cobre rígido, clase 2 de 16mm² de sección, cable con aislamiento seco, extruido a base de mezclas termoestables ignífugas, sin halógenos, denominación HO7Z-R.
- Borne de entrada mediante tornillo inox M8.

NORMAS:

- UNE-EN 60439
- UNE-EN 20324
- UNE-EN 50102
- REBT ITC BT 16
- DIRECTIVA 
- UNE-EN 60947
- ET/5059

UTILIZACION:

- Protección y medida de suministros eléctricos individuales.
- Instalación en fachada.
- Montaje empotrable de acuerdo REBT.